

มานั่งได้

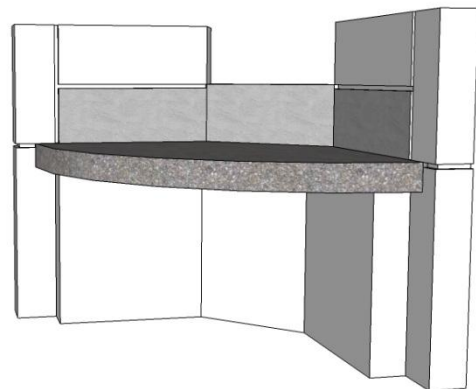

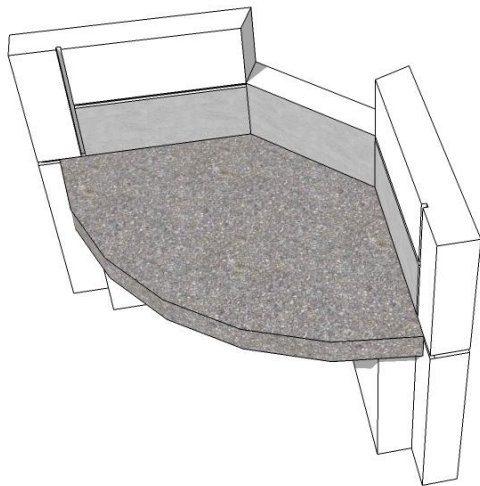

เกณฑ์ กติกา การแข่งขันทักษะวิชาชีพ และทักษะพื้นฐาน
ประเภทวิชาอุตสาหกรรม สาขาวิชาก่อสร้าง
ทักษะงานปูน ระดับ ประกาศนียบัตรวิชาชีพ (ปวช.)
ระดับภาค และระดับชาติ ปีการศึกษา 2565-2567

1. วัตถุประสงค์ของการแข่งขัน

1. เพื่อเป็นการส่งเสริมทักษะงานปูนให้นักเรียน
2. เพื่อให้ให้นักเรียนได้ใช้ความรู้ความสามารถที่ได้จากการศึกษามาใช้ให้เกิดประโยชน์ในการปฏิบัติงานจริง
3. เพื่อให้ให้นักเรียนได้รับประสบการณ์นอกเหนือจากการศึกษาในห้องเรียน
4. เพื่อเป็นการประชาสัมพันธ์และเผยแพร่ผลงานของสถานศึกษาในสังกัดสำนักงานคณะกรรมการการอาชีวศึกษา
5. เพื่อยกระดับทักษะฝีมือของนักเรียนอาชีวศึกษา ให้ก้าวสู่ระดับสากล

2. คุณสมบัติของผู้เข้าแข่งขัน

2.1 คุณสมบัติทั่วไป

- 1) การแข่งขันระดับภาค กำหนดให้สถานศึกษาที่จัดการศึกษาในสาขาวิชาก่อสร้างหรือสาขาวิชาโยธา ในระดับประกาศนียบัตรวิชาชีพ (ปวช.) มีสิทธิ์ในการส่งทีมเข้าแข่งขันที่สถานศึกษาสังกัดภาคที่จัดการแข่งขัน สถานศึกษาละไม่เกิน 1 ทีม
- 2) การแข่งขันระดับชาติ ทีมแข่งขันต้องผ่านการแข่งขันและ ได้รับรางวัลชนะเลิศ, รางวัลรองชนะเลิศ อันดับ 1, รางวัลรองชนะเลิศอันดับ 2 จากการแข่งขันระดับภาคในปีการศึกษาที่จัดการแข่งขัน
- 3) ผู้แข่งขันต้องเป็นนักเรียนระบบปกติ หรือระบบทวิภาคีของสถานศึกษาที่ได้ลงทะเบียนเรียนในหลักสูตรตามคุณสมบัติเฉพาะกับสถานศึกษาในปีการศึกษาที่จัดให้มีการแข่งขัน ทั้งนี้ผู้แข่งขันต้องไม่เป็นพนักงานประจำของสถานประกอบการ นักเรียนทวิศึกษาและ นักเรียนเทียบโอนประสบการณ์”
- 4) เป็นสมาชิกองค์การนักวิชาชีพในอนาคตแห่งประเทศไทย ระดับสถานศึกษา
- 5) ยื่นหลักฐานการสมัครตามแบบฟอร์มที่กำหนด และลงทะเบียนเข้าร่วมการแข่งขัน

2.2 คุณสมบัติเฉพาะ

- 1) ผู้แข่งขันเป็นนักเรียนที่กำลังศึกษาอยู่ในระดับประกาศนียบัตรวิชาชีพ (ปวช.) สาขาวิชาก่อสร้างหรือสาขาวิชาโยธา
- 2) สถานศึกษาส่งทีมเข้าร่วมแข่งขันประกอบด้วยนักเรียนผู้เข้าแข่งขันที่กำลังศึกษาในระดับชั้นประกาศนียบัตรวิชาชีพ ทีมละ 2 คน และสำรอง 1 คน ครูผู้ควบคุมทีม 1 คน
- 3) ผู้เข้าร่วมการแข่งขันต้องไม่เป็นผู้ที่เคยได้รับรางวัลชนะเลิศ จากการแข่งขันระดับชาติมาก่อน
- 4) ผู้เข้าร่วมแข่งขันต้องแต่งกายให้เป็นไปตามที่คณะกรรมการดำเนินการจัดการแข่งขันกำหนด



เกณฑ์ กติกา การแข่งขันทักษะวิชาชีพ และทักษะพื้นฐาน
ประเภทวิชาอุตสาหกรรม สาขาวิชาก่อสร้าง
ทักษะงานปูน ระดับ ประกาศนียบัตรวิชาชีพ (ปวช.)
ระดับภาค และระดับชาติ ปีการศึกษา 2565-2567

3. รายละเอียดของการแข่งขัน

3.1 โจทย์ชิ้นงานสำหรับการแข่งขัน ออกแบบเพื่อประเมินสมรรถนะของผู้แข่งขันในด้าน

- 1) ทักษะการอ่านแบบงานก่อสร้าง
- 2) ทักษะการเลือก ใช้ วัสดุ อุปกรณ์ เทคนิควิธีการที่เหมาะสมและประหยัด
- 3) ประยุกต์ใช้ความรู้เกี่ยวกับทักษะการปฏิบัติงาน การวางแผนปฏิบัติงานในเวลาที่เหมาะสม
- 4) ปฏิบัติงานก่ออิฐ ฉาบปูน และตกแต่งผิวตามหลักวิชา

3.2 งานที่กำหนดและขอบเขตของการแข่งขัน

โจทย์รูปแบบและรายละเอียดการแข่งขันกำหนดโดยคณะกรรมการออกแบบจากผู้ให้การสนับสนุนการแข่งขัน โดยคณะกรรมการออกแบบจะดำเนินการออกแบบชิ้นงานและข้อกำหนดตามโจทย์รูปแบบและรายละเอียดตามระดับการแข่งขันสำหรับใช้เป็นโจทย์การแข่งขันระหว่างปีการศึกษา 2565 – 2567 โดยเป็นชิ้นงานที่ผู้สนับสนุนและสถานศึกษาที่เป็นเจ้าภาพจัดการแข่งขันสามารถนำไปมอบให้กับหน่วยงานท้องถิ่น เพื่อนำไปใช้ให้เกิดสาระประโยชน์ต่อชุมชนและสังคมได้ ซึ่งรายละเอียดของรูปแบบ เกณฑ์การตัดสิน เกณฑ์การให้คะแนนจะยึดถือตามรายละเอียดข้อ 3.2, 3.3, 3.4 และ 3.5 เป็นหลัก ทั้งนี้จะมีรายละเอียดเฉพาะเพิ่มเติมเพื่อให้สอดคล้องกับชิ้นงานที่จัดทำ โดยคณะกรรมการออกแบบจะออกแบบชิ้นงานเพื่อใช้สำหรับการแข่งขันในรูปแบบระดับภาค 1 ชั้น ระดับชาติ 1 ชั้น โดยผู้เข้าแข่งขันต้องดำเนินการ ดังต่อไปนี้

- 1) ให้ผู้แข่งขันดำเนินการแข่งขันในพื้นที่ที่กำหนดไว้เท่านั้น
- 2) การแข่งขันผู้แข่งขันต้องใช้วัสดุ อุปกรณ์ ตามรายละเอียดของรูปแบบและรายละเอียดการแข่งขันจากคณะกรรมการออกแบบ/คณะกรรมการจัดการแข่งขันกำหนด
- 3) ห้ามครูผู้ควบคุมหรือบุคคลอื่นสอน/แนะนำผู้เข้าแข่งขันในขณะที่ทำการแข่งขัน
- 4) ห้ามใช้โครงไม้ อุปกรณ์ เครื่องมือประดิษฐ์ หรือวัสดุอื่นๆ ทำเป็นอุปกรณ์ช่วยเพื่อประกอบการแข่งขัน ยกเว้นส่วนงานที่คณะกรรมการออกแบบ/คณะกรรมการจัดการแข่งขันได้กำหนดหรืออนุญาตให้ใช้ได้เป็นการเฉพาะ
- 5) ห้ามผู้เข้าแข่งขันใช้เครื่องมือไฟฟ้าทุกชนิดในการปฏิบัติงานแข่งขัน ยกเว้นส่วนงานที่คณะกรรมการจัดการแข่งขันจัดเตรียมไว้เป็นการเฉพาะ
- 6) การปฏิบัติงาน/ขั้นตอนการก่ออิฐ ฉาบปูน ตกแต่งผิวตามที่กำหนดในแบบรูปสำหรับการแข่งขันให้ เป็นไปตามหลักวิชา
- 7) คณะกรรมการตัดสิน จะเริ่มทำการให้คะแนนตั้งแต่ผู้เข้าแข่งขันเข้าประจำพื้นที่แข่งขัน



เกณฑ์ กติกา การแข่งขันทักษะวิชาชีพ และทักษะพื้นฐาน
ประเภทวิชาอุตสาหกรรม สาขาวิชาก่อสร้าง
ทักษะงานปูน ระดับ ประกาศนียบัตรวิชาชีพ (ปวช.)
ระดับภาค และระดับชาติ ปีการศึกษา 2565-2567

8) ผู้เข้าแข่งขันทุกทีมต้องทำชิ้นงานให้เสร็จตามรายละเอียดของรูปแบบในเวลาที่กำหนดหากเกินเวลา คณะกรรมการจะตัดคะแนนที่ละ 1 คะแนนจากคะแนนรวม ทั้งนี้การตัดคะแนนจะตัดคะแนนสูงสุดไม่เกิน 30 คะแนน (30 นาที)

9) ผลการตัดสินของคณะกรรมการถือเป็นสิ้นสุด

3.3 กำหนดการแข่งขัน

1) เวลาที่ใช้ในการแข่งขัน รวม 12 – 20 ชั่วโมง (รวมเวลาพัก) ทั้งนี้คณะกรรมการออกแบบ/คณะกรรมการจัดการแข่งขันจะกำหนดระยะเวลาสำหรับใช้ในการแข่งขันตามแบบรูปและระดับความยากง่ายของโจทย์ชิ้นงาน

2) เมื่อเริ่มทำการแข่งขันแล้วไม่อนุญาตให้เปลี่ยนตัวในขณะดำเนินการแข่งขัน ยกเว้น เกิดเหตุสุดวิสัย ทั้งนี้ให้อยู่ในวินัยของประธานกรรมการตัดสินโดยมีมติความเห็นชอบของคณะกรรมการตัดสินที่มืองค์ประชุม ไม่น้อยกว่ากึ่งหนึ่ง

3.4 สิ่งที่ผู้เข้าแข่งขันต้องเตรียม

ให้ผู้เข้าแข่งขันจัดเตรียมเครื่องมือ อุปกรณ์ และชิ้นส่วนสำเร็จประกอบชิ้นงานสำหรับปฏิบัติงานตามรูปแบบและรายละเอียด กติกาการแข่งขันจากคณะกรรมการออกแบบ/คณะกรรมการจัดการแข่งขันกำหนดมาเองทั้งหมด

3.5 เกณฑ์การตัดสินหรือเกณฑ์การให้คะแนน

กำหนดตามรายละเอียดของรูปแบบการแข่งขันจากคณะกรรมการออกแบบ ประกอบด้วยด้านมิติ (ขนาด มุม ระดับ) 200 คะแนน ด้านเจตคติ (กระบวนการปฏิบัติงาน และจิตพิสัย) 100 คะแนน รวมทั้งสิ้น 300 คะแนน

3.6 คณะกรรมการตัดสิน ประกอบด้วย

1) ระดับจังหวัด ให้มีคณะกรรมการตัดสินไม่เกิน 7 คน โดยประธานอาชีวศึกษาจังหวัดพิจารณา ลงนามแต่งตั้ง

2) ระดับภาค และระดับชาติ ให้มีคณะกรรมการตัดสินไม่เกิน 7 คน โดยมีบุคคลภายนอกอยู่ในพื้นที่ ไม่เกิน 2 คน และให้มีคณะกรรมการจัดทำเกณฑ์ร่วมเป็นคณะกรรมการอย่างน้อย 1 คน

3) กรณีมีความจำเป็นต้องเพิ่มคณะกรรมการตัดสินให้ประธานกรรมการบริหารองค์การนักวิชาชีพในอนาคตแห่งประเทศไทยระดับภาค เสนอแต่งตั้งอนุกรรมการตัดสินโดยอยู่ในดุลยพินิจของประธาน อาชีวศึกษาภาค ลงนามแต่งตั้ง



เกณฑ์ กติกา การแข่งขันทักษะวิชาชีพ และทักษะพื้นฐาน
ประเภทวิชาอุตสาหกรรม สาขาวิชาก่อสร้าง
ทักษะงานปูน ระดับ ประกาศนียบัตรวิชาชีพ (ปวช.)
ระดับภาค และระดับชาติ ปีการศึกษา 2565-2567

3.7 คณะกรรมการดำเนินงาน

- 1) ระดับจังหวัด ให้มีคณะกรรมการดำเนินงาน โดยประธานอาชีวศึกษาจังหวัดพิจารณาลงนามแต่งตั้ง
- 2) ระดับภาค ให้มีคณะกรรมการดำเนินงานโดยอยู่ในดุลยพินิจของคณะกรรมการบริหารองค์การนักวิชาชีพในอนาคตแห่งประเทศไทยระดับภาคโดยประธานอาชีวศึกษาภาคพิจารณาลงนามแต่งตั้ง
- 3) ระดับชาติ ให้มีคณะกรรมการดำเนินงานไม่เกิน 15 คน โดยมีผู้แทนของแต่ละภาคๆละ 1 คน และภาคที่เป็นเจ้าภาพพิจารณาคณะกรรมการ จำนวน 11 คน โดยเลขาธิการคณะกรรมการการอาชีวศึกษาพิจารณาลงนามแต่งตั้ง

4. การพิจารณาเหรียญรางวัลตามเกณฑ์มาตรฐาน

- 1) คะแนน ร้อยละ 80 ขึ้นไป ระดับเหรียญทอง
- 2) คะแนน ร้อยละ 70-79 ระดับเหรียญเงิน
- 3) คะแนน ร้อยละ 60-69 ระดับเหรียญทองแดง

5. การจัดอันดับรางวัล

- 1) ชนะเลิศ ได้คะแนนสูงสุด
- 2) รองชนะเลิศอันดับ 1 ได้คะแนนรองจากรางวัลชนะเลิศ
- 3) รองชนะเลิศอันดับ 2 ได้คะแนนรองจากรางวัลรองชนะเลิศอันดับ 1
- 4) รองชนะเลิศอันดับ 3 ได้คะแนนรองจากรางวัลรองชนะเลิศอันดับ 2
- 5) รองชนะเลิศอันดับ 4 ได้คะแนนรองจากรางวัลรองชนะเลิศอันดับ 3
- 6) รางวัลชมเชย ได้คะแนนรองจากรางวัลรองชนะเลิศอันดับ 4 และมีคะแนนอยู่ในระดับเหรียญทองแดงขึ้นไป

6. รางวัลที่ได้รับ

- 1) ชนะเลิศ ได้รับโล่พร้อมเกียรติบัตร (ระดับภาคและระดับชาติ)
- 2) รองชนะเลิศอันดับ 1 ได้รับเกียรติบัตร
- 3) รองชนะเลิศอันดับ 2 ได้รับเกียรติบัตร
- 4) รองชนะเลิศอันดับ 3 ได้รับเกียรติบัตร
- 5) รองชนะเลิศอันดับ 4 ได้รับเกียรติบัตร
- 6) รางวัลชมเชย ได้รับเกียรติบัตร



เกณฑ์ กติกา การแข่งขันทักษะวิชาชีพ และทักษะพื้นฐาน
ประเภทวิชาอุตสาหกรรม สาขาวิชาก่อสร้าง
ทักษะงานปูน ระดับ ประกาศนียบัตรวิชาชีพ (ปวช.)
ระดับภาค และระดับชาติ ปีการศึกษา 2565-2567

หมายเหตุ

- 1) โฉร่างวัลมอบให้สถานศึกษา เกียรติบัตรมอบให้สถานศึกษา ผู้เข้าแข่งขัน และครูผู้ควบคุม
- 2) ผลการตัดสินของคณะกรรมการถือว่าเป็นที่สิ้นสุด



เกณฑ์ กติกา การแข่งขันทักษะวิชาชีพ และทักษะพื้นฐาน
ประเภทวิชาอุตสาหกรรม สาขาวิชาก่อสร้าง
ทักษะงานปูน ระดับ ประกาศนียบัตรวิชาชีพ (ปวช.)
ระดับภาค และระดับชาติ ปีการศึกษา 2565-2567

กำหนดการแข่งขันทักษะวิชาชีพสาขาวิชาช่างก่อสร้าง

ทักษะงานปูน ระดับภาค..... ประจำปีการศึกษา 2566

ระหว่างวันที่ 2566

(วันที่หนึ่ง)(วันที่ 2566)

- | | |
|------------------|--|
| 13.00 - 15.00 น. | ผู้เข้าแข่งขันทุกทีม รายงานตัว ณ สถานที่จัดการแข่งขัน |
| 15.00 - 16.00 น. | คณะกรรมการชี้แจง กฎ กติกา การแข่งขัน ตลอดจนจับสลากเพื่อ
กำหนดพื้นที่การแข่งขันให้ผู้เข้าแข่งขันทราบ |
| 16.00 - 17.00 น. | ผู้เข้าแข่งขันเตรียมความพร้อมพื้นที่แข่งขัน |
| 17.00 เป็นต้นไป | ผู้เข้าแข่งขันเข้าที่พัก |

(วันที่สอง) (วันที่ 2566)

- | | |
|------------------|---|
| 07.30 - 08.00 น. | ผู้เข้าแข่งขันรายงานตัว และจัดเตรียมอุปกรณ์ก่อนการแข่งขัน |
| 10.00 | พิธีเปิดพิธีการแข่งขันทักษะวิชาชีพช่างก่อสร้าง (ประเภทสาขางานปูน)
ประจำปี 2566 |
| 08.00 - 17.00 น. | แข่งขันทักษะวิชาชีพสาขางานปูน (ผู้เข้าแข่งขันสามารถบริหารเวลาใน
การทานอาหารกลางวันได้อย่างอิสระ) |

(วันที่สาม) (วันที่ 2566)

- | | |
|------------------|---|
| 07.30 - 08.00 น. | ผู้เข้าแข่งขันรายงานตัว และจัดเตรียมอุปกรณ์ก่อนการแข่งขัน |
| 08.00 - 17.00 น. | แข่งขันทักษะวิชาชีพสาขางานปูน (ผู้เข้าแข่งขันสามารถบริหารเวลาใน
การทานอาหารกลางวันได้อย่างอิสระ) |

(วันที่สี่) (วันที่ 2566)

- | | |
|------------------|---|
| 09.00 - 12.00 น. | คณะกรรมการตัดสินทำการตรวจชิ้นงานของทุกทีม |
| 13.00 - 17.00 น. | คณะกรรมการรวบรวมคะแนน และประเมินผลการตัดสิน |

(วันที่ห้า) (วันที่ 2566)

- | | |
|-----------------|---|
| 9.00 - 12.00 น. | ประกาศผล มอบรางวัล และพิธีปิดการแข่งขันทักษะวิชาชีพช่างก่อสร้าง
ระดับภาค (ประเภทสาขางานปูน) ประจำปี 2566 |
|-----------------|---|

หมายเหตุ กำหนดการอาจปรับเปลี่ยนได้ตามความเหมาะสม



เกณฑ์ กติกา การแข่งขันทักษะวิชาชีพ และทักษะพื้นฐาน
ประเภทวิชาอุตสาหกรรม สาขาวิชาก่อสร้าง
ทักษะงานปูน ระดับ ประกาศนียบัตรวิชาชีพ (ปวช.)
ระดับภาค และระดับชาติ ปีการศึกษา 2565-2567

กำหนดการแข่งขันทักษะวิชาชีพสาขาวิชาช่างก่อสร้าง
ทักษะงานปูน ระดับชาติ ประจำปีการศึกษา 2566
ระหว่างวันที่ 2567

(วันที่หนึ่ง)(วันที่ 2567)

- | | |
|------------------|--|
| 13.00 - 15.00 น. | ผู้เข้าแข่งขันทุกทีม รายงานตัว ณ สถานที่จัดการแข่งขัน |
| 15.00 - 16.00 น. | คณะกรรมการชี้แจง กฎ กติกา การแข่งขัน ตลอดจนจับสลากเพื่อ
กำหนดพื้นที่การแข่งขันให้ผู้เข้าแข่งขันทราบ |
| 16.00 - 17.00 น. | ผู้เข้าแข่งขันเตรียมความพร้อมพื้นที่แข่งขัน |
| 17.00 เป็นต้นไป | ผู้เข้าแข่งขันเข้าที่พัก |

(วันที่สอง) (วันที่ 2567)

- | | |
|------------------|---|
| 07.30 - 08.00 น. | ผู้เข้าแข่งขันรายงานตัว และจัดเตรียมอุปกรณ์ก่อนการแข่งขัน |
| 10.00 | พิธีเปิดพิธีการแข่งขันทักษะวิชาชีพช่างก่อสร้าง (ประเภทสาขางานปูน)
ประจำปี 2566 |
| 08.00 - 16.00 น. | แข่งขันทักษะวิชาชีพสาขางานปูน (ผู้เข้าแข่งขันสามารถบริหารเวลาใน
การทานอาหารกลางวันได้อย่างอิสระ) |

(วันที่สาม) (วันที่ 2567)

- | | |
|------------------|---|
| 07.30 - 08.00 น. | ผู้เข้าแข่งขันรายงานตัว และจัดเตรียมอุปกรณ์ก่อนการแข่งขัน |
| 08.00 - 16.00 น. | แข่งขันทักษะวิชาชีพสาขางานปูน (ผู้เข้าแข่งขันสามารถบริหารเวลาใน
การทานอาหารกลางวันได้อย่างอิสระ) |

(วันที่สี่) (วันที่ 2567)

- | | |
|------------------|---|
| 09.00 - 12.00 น. | คณะกรรมการตัดสินทำการตรวจชิ้นงานของทุกทีม |
| 13.00 - 17.00 น. | คณะกรรมการรวบรวมคะแนน และประเมินผลการตัดสิน |

(วันที่ห้า) (วันที่ 2567)

- | | |
|-----------------|---|
| 9.00 - 12.00 น. | ประกาศผล มอบรางวัล และพิธีปิดการแข่งขันทักษะวิชาชีพช่างก่อสร้าง
ระดับภาค (ประเภทสาขางานปูน) ประจำปี 2566 |
|-----------------|---|

หมายเหตุ กำหนดการอาจปรับเปลี่ยนได้ตามความเหมาะสม



เกณฑ์ กติกา การแข่งขันทักษะวิชาชีพ และทักษะพื้นฐาน
ประเภทวิชาอุตสาหกรรม สาขาวิชาก่อสร้าง
ทักษะงานปูน ระดับ ประกาศนียบัตรวิชาชีพ (ปวช.)
ระดับภาค และระดับชาติ ปีการศึกษา 2565-2567

สิ่งและผู้แข่งขันต้องจัดเตรียมตามที่คณะกรรมการกำหนด

1. Plate รองรับชิ้นงานมัน้ำนึ่ง และวัสดุยกหนุนสูงจากพื้นที่แข่งขันไม่น้อยกว่า 15 เซนติเมตร
2. แผ่นพื้นที่นึ่ง คสล.หนา 6 ซม. ผิวภายนอกด้านบน-ข้างเป็นหินขัดซีเมนต์เทาสีธรรมชาติเคลือบผิว

หมายเหตุ

1. ปีการศึกษา 2566 ใช้รูปแบบการแข่งขันเหมือนกันทั้งระดับภาคและระดับชาติ
2. ระดับภาค กำหนดระยะเวลาการแข่งขัน รวม 18 ชั่วโมง (รวมเวลาพัก) และ
3. ระดับชาติ กำหนดระยะเวลาการแข่งขัน รวม 16 ชั่วโมง (รวมเวลาพัก)

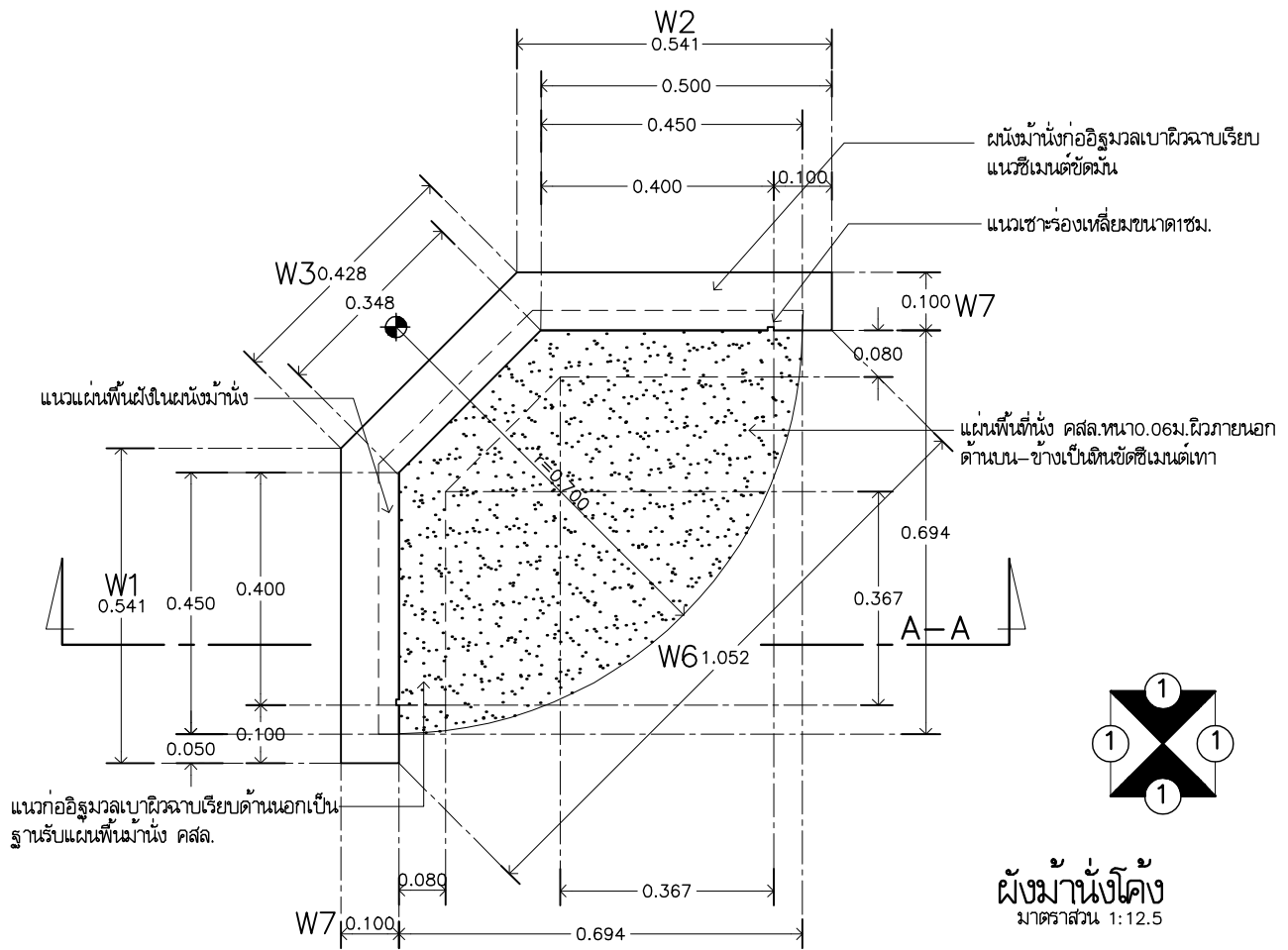

ผนังถังค้ำ
มาตราส่วน 1:12.5

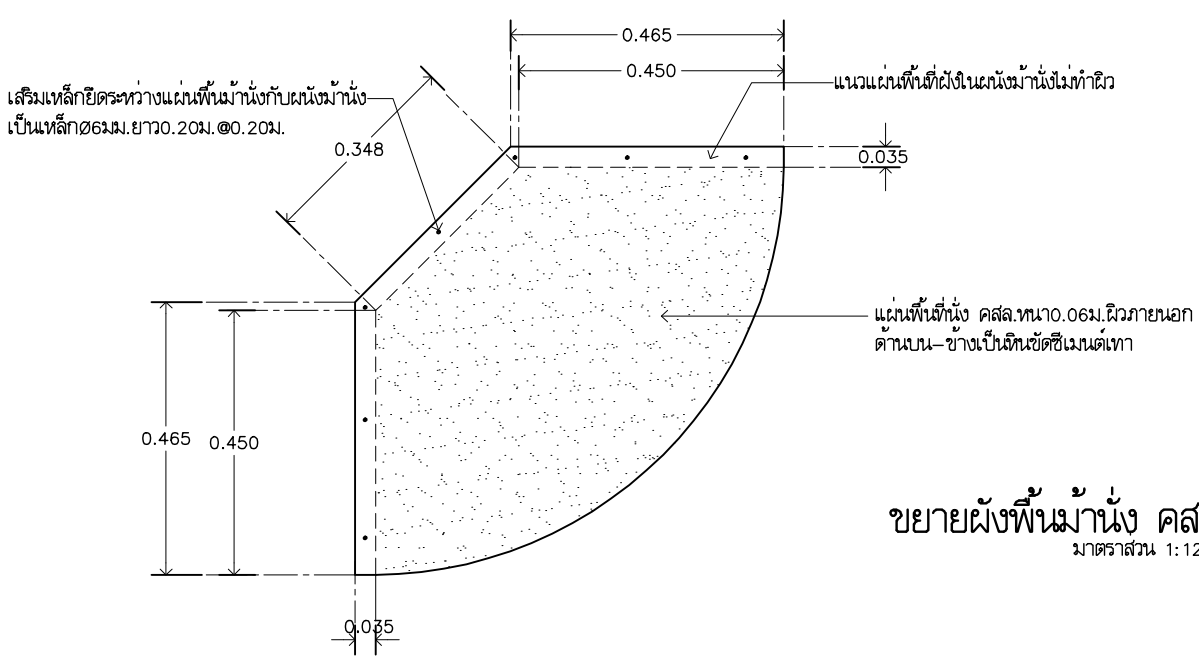

ขยายผนังค้ำ คสล.
มาตราส่วน 1:12.5



แบบแข่งขันทักษะงานปูนระดับภาคประจำปีการศึกษา 2566 "ผนังถังค้ำ"

สนับสนุนการแข่งขันโดย บริษัทปูนซีเมนต์นครหลวงจำกัด(มหาชน)
ออกแบบชิ้นงาน นายวิรัตน์ เศรษฐสุธภาพร สถาบันการอาชีวศึกษาภาคตะวันออกเฉียงเหนือ

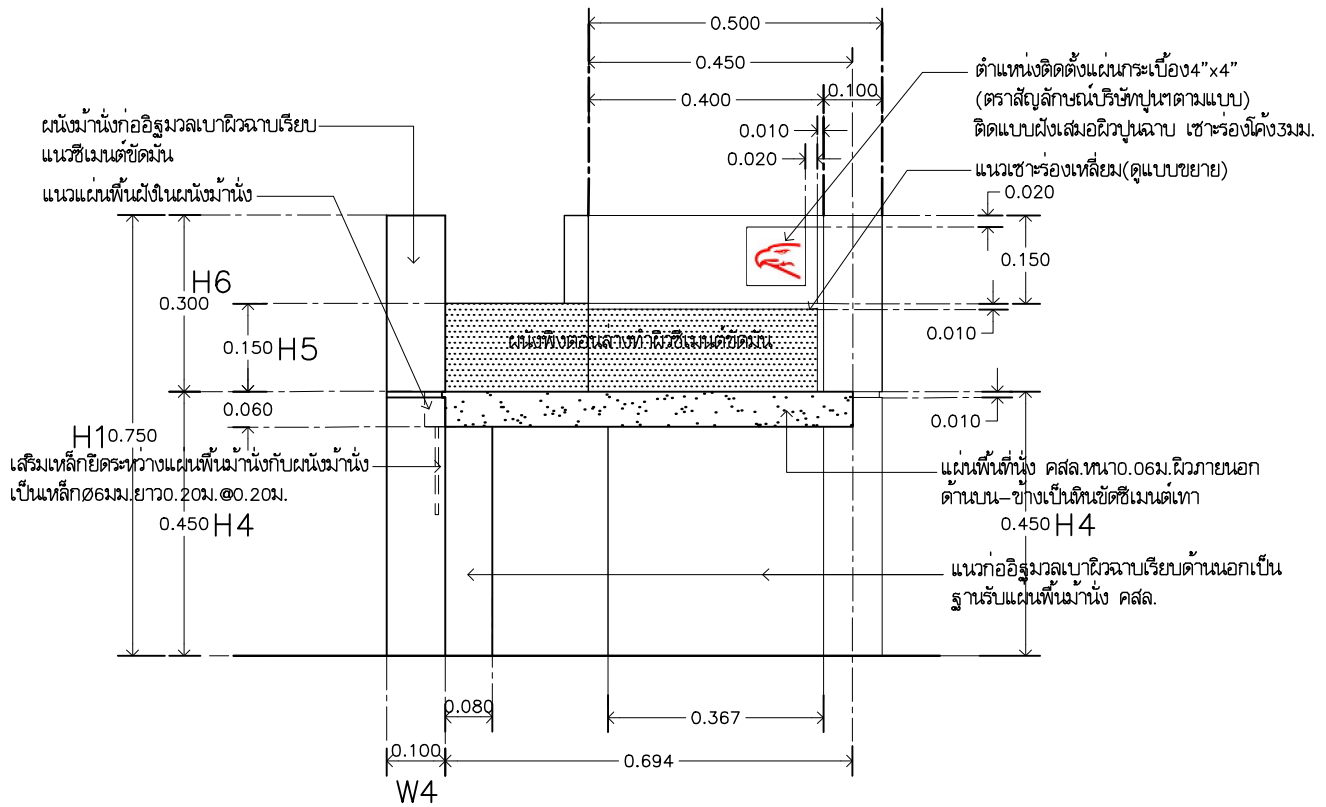

รูปด้านหน้าที 1-1
มาตราส่วน 1:12.5

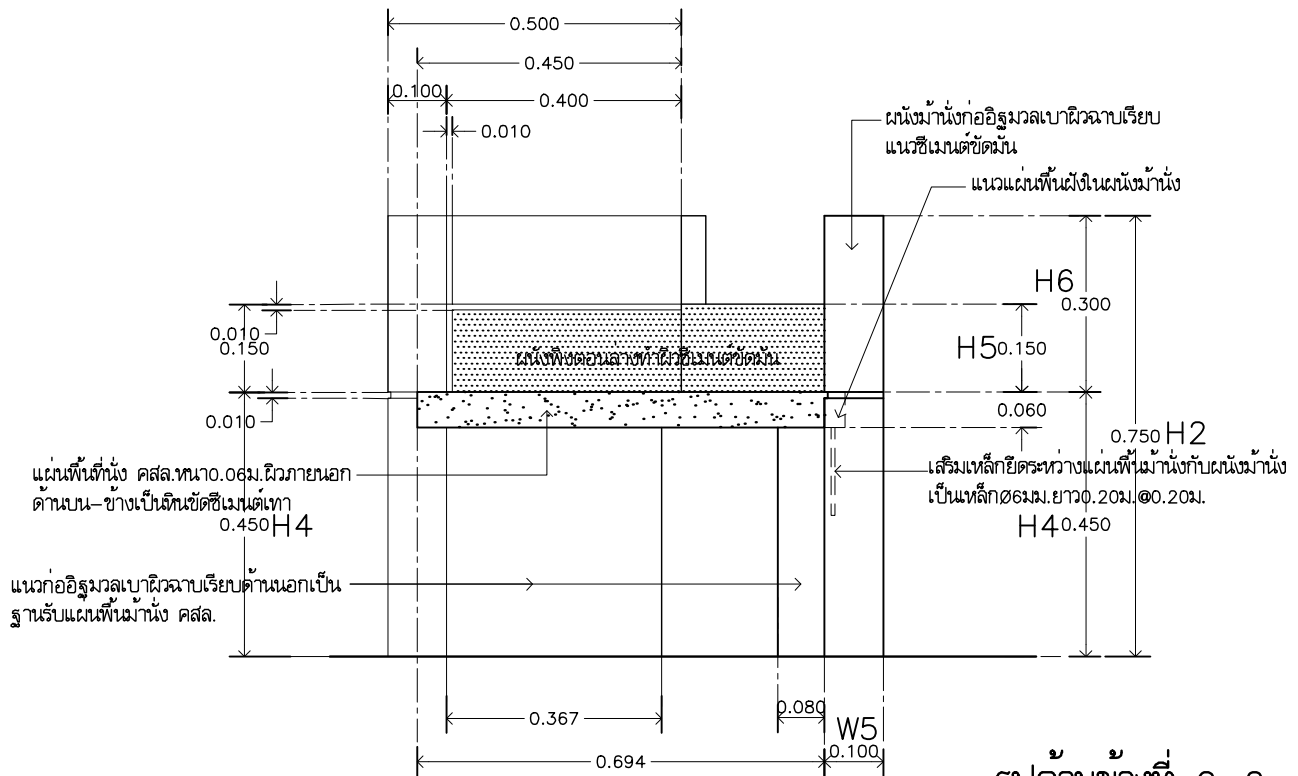

รูปด้านข้างที 2-2
มาตราส่วน 1:12.5



แบบแข่งขันทักษะงานปูนระดับภาคประจำปีการศึกษา 2566 "ม้านั่งโค้ง"

สนับสนุนการแข่งขันโดย บริษัทปูนซีเมนต์นครหลวงจำกัด(มหาชน)

ออกแบบชิ้นงาน นายวิรัตน์ เศรษฐสุธภาพร สถาบันการอาชีวศึกษาภาคตะวันออกเฉียงเหนือ

2

4

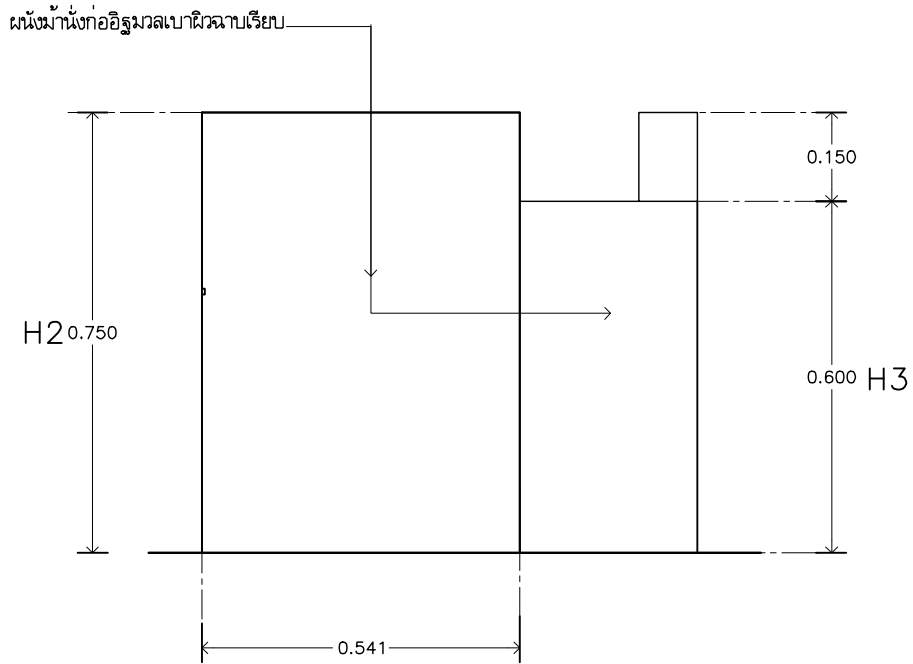

รูปด้านหน้าที 3-3
มาตราส่วน 1:12.5

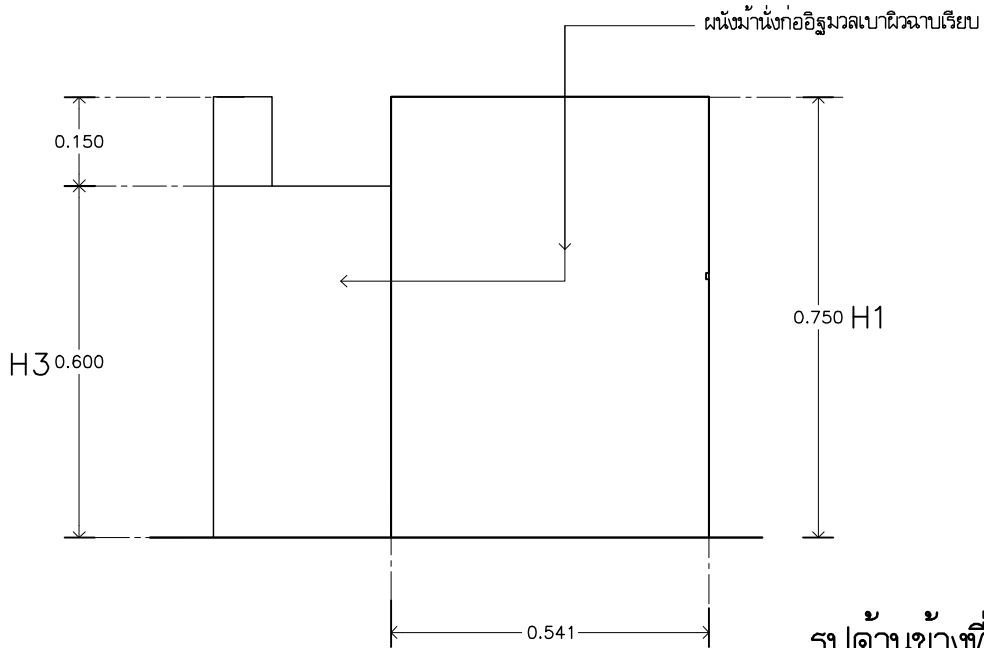

รูปด้านข้างที 4-4
มาตราส่วน 1:12.5



แบบแข่งขันทักษะงานปฐมนระดับภาคประจำปีการศึกษา 2566 "มันั่งโค้ง"

สนับสนุนการแข่งขันโดย บริษัทปูนซีเมนต์นครหลวงจำกัด(มหาชน)

ออกแบบชิ้นงาน นายวิรัตน์ เศรษฐสุธาพร สถาบันการอาชีวศึกษาภาคตะวันออกเฉียง

3

4

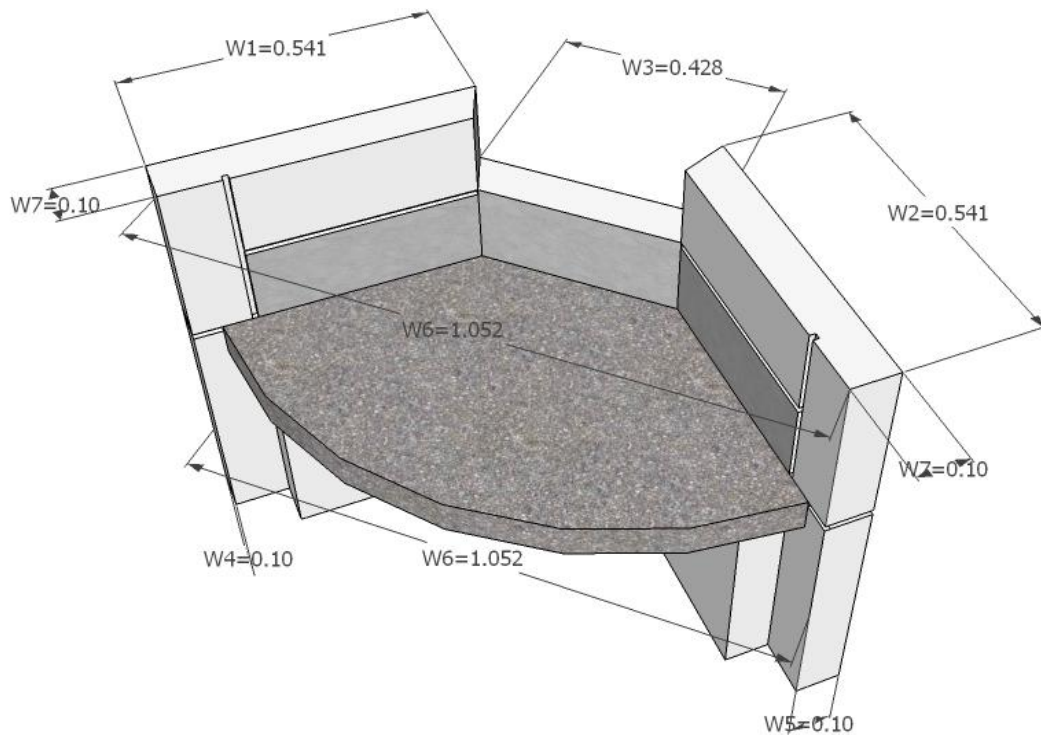
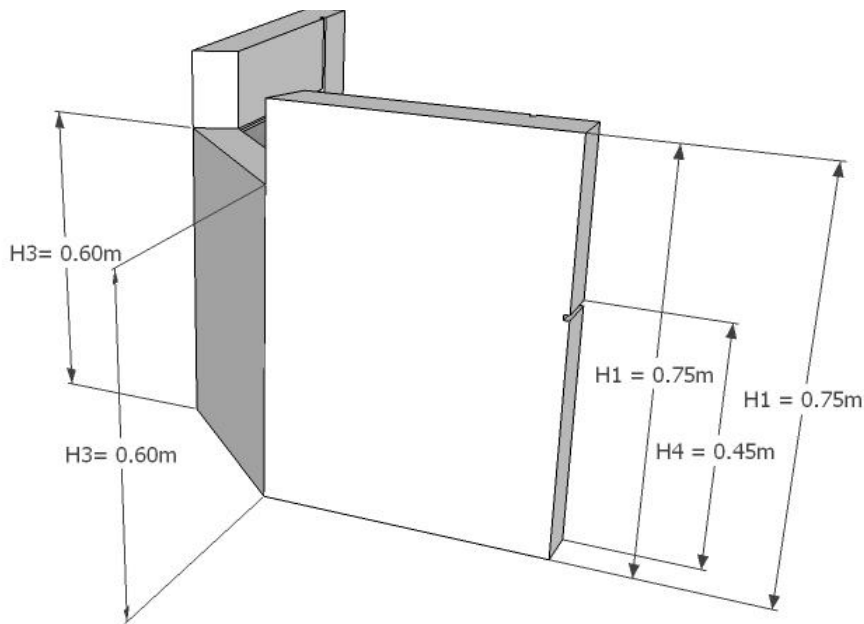
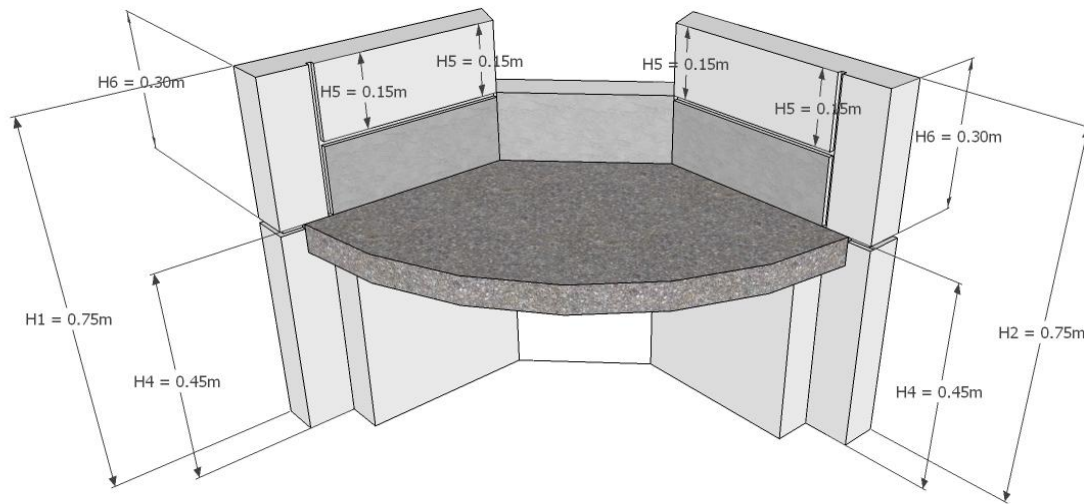

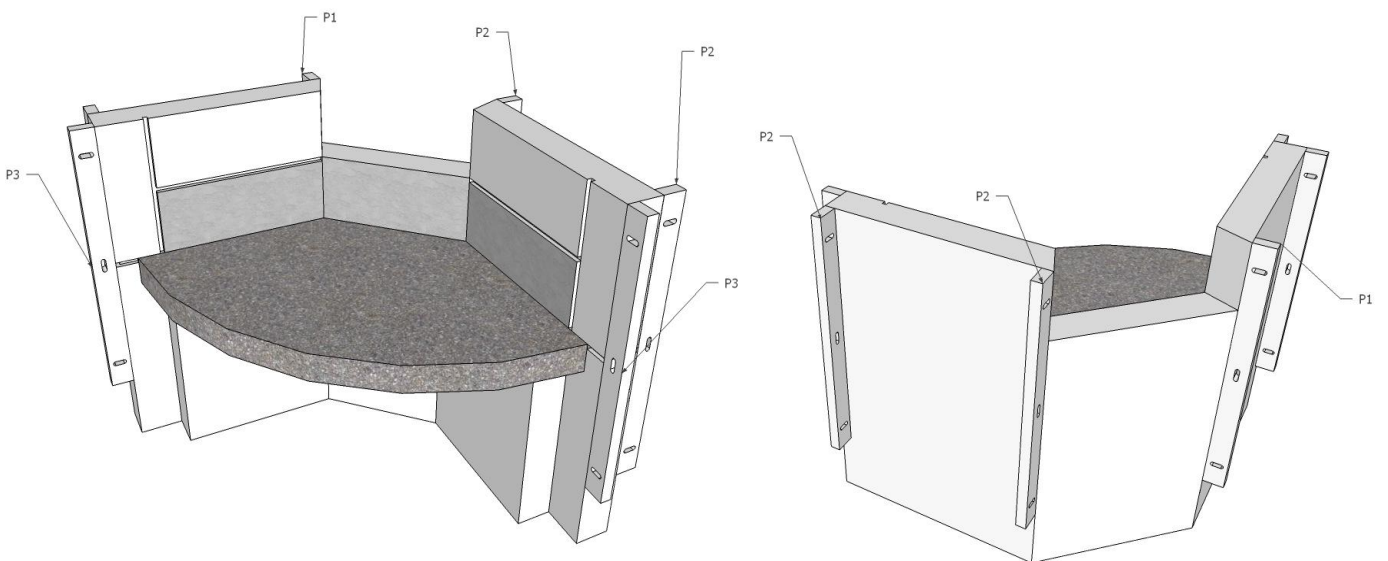
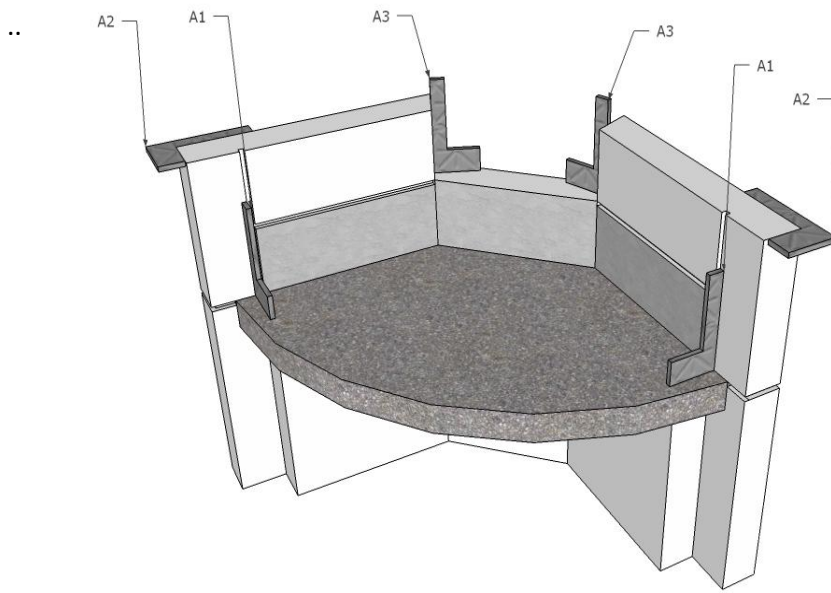
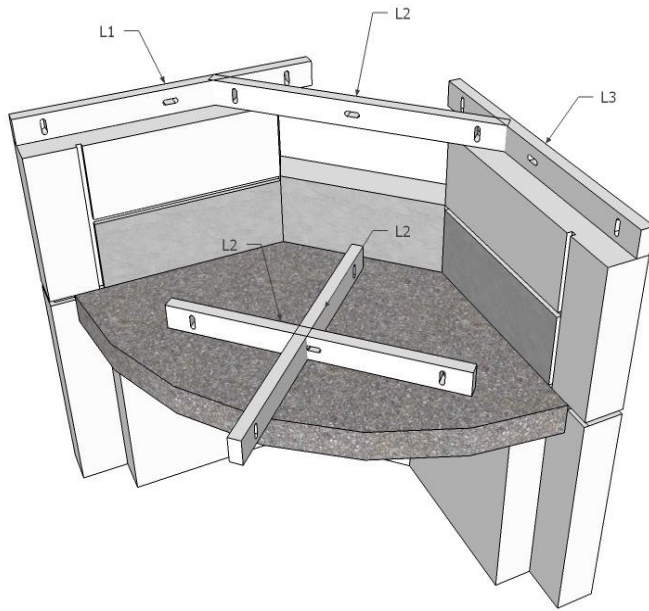

แบบแข่งขันทักษะงานปูนระดับภาค ปีการศึกษา 2566

“มานั่งโค้ง”



แบบคะแนนด้านมิติ การแข่งขันทักษะวิชาชีพช่างก่อสร้าง ทักษะงานปูน ระดับภาค

ภาค..... ประจำปีการศึกษา 2566

ชื่อทีมที่เข้าแข่งขัน

ที่	รายการ	ขนาดตาม แบบ (เมตร)	คะแนน / จุดตรวจ				คะแนน เต็ม	เฉลี่ย คะแนนที่ได้
			1	2	3	4		
1	ความสูง (H)						60	
	H1 ความสูงขาม้านั่งด้านซ้าย	0.750					10	
	H2 ความสูงขาม้านั่งด้านขวา	0.750					10	
	H3 ความสูงบ่าขาม้านั่งด้านหลัง	0.600					10	
	H4 ความสูงพื้นม้านั่ง	0.450					10	
	H5 ความสูงพื้นม้านั่งถึงแนวเสาร่อง	0.150					10	
	H6 ความสูงผนังกึ่งถึงแนวเสาร่องทางด้านซ้าย-ขวา	0.300					10	
2	ความกว้าง (W)						60	
	W1 ความกว้างม้านั่งด้านซ้าย	0.541					10	
	W2 ความกว้างม้านั่งด้านขวา	0.541					10	
	W3 ความกว้างม้านั่งด้านหลัง	0.428					10	
	W4 ความกว้างขาม้านั่งด้านซ้าย	0.100					5	
	W5 ความกว้างขาม้านั่งด้านขวา	0.100					5	
	W6 ความกว้างขาม้านั่งด้านหน้า ซ้าย-ขวา	1.052					10	
	W7 ความหนาผนังกึ่งด้านซ้าย-ขวา	0.100					10	
3	ระดับ (E)						20	
	E1 ระดับระนาบผนังกึ่ง						10	
	E2 ระดับพื้นม้านั่ง						10	
4	แนวตั้ง (P)						30	
	P1 แนวตั้งขาม้านั่งด้านซ้าย						10	
	P2 แนวตั้งขาม้านั่งด้านขวา						10	
	P3 แนวตั้งขาม้านั่งด้านหน้า ซ้าย-ขวา						10	
5	ฉาก (A)						30	
	A1 มุมฉากผนังกึ่งกับพื้นม้านั่ง ซ้าย-ขวา						10	
	A2 มุมฉากขาม้านั่ง ซ้าย-ขวา						10	
	A3 มุมฉากผนังกึ่ง ซ้าย-ขวา						10	
	รวมคะแนนทั้งหมด						200	

เกณฑ์การประเมิน

ไม่เกิน 1 มม.	= 10 คะแนน	= 5 คะแนน
มากกว่า 1 มม. ไม่เกิน 2 มม.	= 8 คะแนน	= 4 คะแนน
มากกว่า 2 มม. ไม่เกิน 4 มม.	= 5 คะแนน	= 2.5 คะแนน
มากกว่า 4 มม.	= 0 คะแนน	= 0 คะแนน



แบบให้คะแนนด้านเจตคติ การแข่งขันทักษะวิชาชีพช่างก่อสร้าง ทักษะงานปูน ระดับภาค

ภาค..... ประจำปีการศึกษา 2566

ชื่อทีมที่เข้าแข่งขัน.....

ที่	รายการ	คะแนน เต็ม	เกณฑ์ประเมิน					คะแนน ที่ได้	หมายเหตุ
			5	4	3	2	1		
1	คุณภาพงานผลงาน	35							
	1.1 ความคมของเหลี่ยมมุมชิ้นงาน	5	5	4	3	2	1		
	1.2 ความสะอาด เรียบร้อย สวยงามของแนวเสาร่อง	5	5	4	3	2	1		
	1.3 ความสะอาด เรียบร้อย สวยงามของผนังผิวปูนฉาบทั่วไป	10	10	8	6	4	2		
	1.4 ความสะอาด เรียบร้อย สวยงามของผนังผิวปูนขัดมัน	10	10	8	6	4	2		
	1.5 ความสะอาด เรียบร้อย สวยงามของการติดตั้งพื้นม้านั่ง	5	5	4	3	2	1		
2	ขั้นตอนปฏิบัติงานและใช้เครื่องมือ	65							
	2.1 การแต่งกาย สุภาพเรียบร้อยตามระเบียบกติกาการแข่งขัน	5	5		3		0		
	2.2 การเก็บทำความสะอาดแทนบรรยายและพื้นที่ปฏิบัติงาน	5	5		3		0		
	2.3 การใช้วัสดุถูกต้องตามหลักวิชาการและข้อกำหนดการใช้วัสดุ	5	5		3		0		
	2.4 กระบวนการ/เทคนิคการปฏิบัติงานตามหลักวิชาการระหว่างแข่งขัน	15	15		8		0		
	2.5 การใช้เครื่องมือ / อุปกรณ์ประกอบการปฏิบัติงาน	15	15		8		0		
	2.6 การเคารพกฎกติกาการแข่งขัน	15	15		8		0		
	2.7 การใช้วัสดุอย่างประหยัด ลดปริมาณการสูญเสียวัสดุ	5	5		3		0		
	ผลรวมด้านเจตคติและคุณภาพของงาน	100							